



(マシンが変わる。コベルコが変わる。)

その風はあなたから吹いている。
その風は(未来形マシンの)指向する。
私たちは、その風を知り、その風と語り、
人と機械との新しい世界を創造する。
さらに豊かな、さらに快適な日々のために。

神鋼コベルコ建機株式会社

Table of branch offices with columns for location, phone number, and fax number. Includes branches in Hokkaido, Tohoku, Kanto, Kansai, and other regions.

Table of branch offices with columns for location, phone number, and fax number. Includes branches in Chubu, Kinki, and other regions.

オペレーター養成のご相談は神鋼建設機械教育所へ。
(移動式クレーン運転実技教育、車両系建設機械運転実技講習、大型特殊自動車運転教育、玉掛技能講習など)
名古屋センター 千代田市大久保町八木740
市川教育センター 千葉県市川市二保新町17

7055 FULL HYDRAULIC

- Max. lifting capacity: STD, SB-40; 55 ton x 3.7 m, SB-30; 45 ton x 3.7 m
Basic boom length: STD; 12.19 m [20' + 20'], SB-30; 9.14 m [15' + 15'], SB-40; 12.19 m [15' + 20' + 15']

Crawler Crane

- Max. boom length: STD, SB-40; 51.82 m, SB-30; 48.77 m
Max. boom & jib length: STD, SB-40; 42.67 m + 15.24 m
Counterweight: STD; 15.7 [10.8+4.9] ton, SB-30; 10.8 ton, SB-40; 16.6 [10.8+2.9+2.9] ton
Working weight [approx.]: STD; 50.7 ton, SB-30; 45.8 ton, SB-40; 51.9 ton
Main hoist line speed: 90/60/45/30 m/min
Main lowering line speed: 90/60/45/30 m/min
Aux. hoist line speed: 90/60/45/30 m/min
Aux. lowering line speed: 90/60/45/30 m/min
Boom hoist line speed: 50 m/min
Boom lowering line speed: 50 m/min
Swing speed: 3.7 rpm
Travel speed: hi; 1.6 km/h, low; 1.1 km/h
Gradeability: 40% [21.8°]
Noise level: 76 dB [A]/7 m, 64 dB [A]/30 m
Direct injection diesel engine
Engine rated output: 180 PS/2,000 rpm



KOBELCO



## 頂点を指向するパフォーマンス。 いま、先進の hidroメカニズムに込めて。

日本のクローラクレーンの歴史を拓いてきたKOBELCO。  
この比類なき伝統と実績を背景に、  
先進の hidroテクノロジーを結集して開発した55tonぶり7055。  
プラス5tonの実力とビッグトルク&ハイスピードの独立スーパーウインチがもたらす、  
クラス1番の余裕ある作業性能。  
高精度の作業も思い通りにこなせる卓越した操作性。  
快適な居住性。周囲環境を配慮した低騒音。社会的安全性。  
さらに輸送・分解・組立のしやすさ、すぐれた経済性、イージーメンテナンスも実現させた。  
すでに高い評価を得ている多機能・多用途のハイクオリティマシン7055。  
品質にいっそう磨きをかけて、いま、建設土木工事最前線へ。

●写真の本機はSB型仕様で、  
過負荷外部表示灯、油圧クライン、  
スピーカはオプション品です。

# つり上能力も作業速度もクラストップ。 余裕ある性能でワイドな作業圏を手に入れた。

## 標準型クレーン

- 最大つり上能力=55ton×3.7m ●最大主ブーム長さ=51.82m ●ジブ付最大ブーム長さ=42.67m(主ブーム)+15.24m(ジブ)

## タワークレーン

- 最大つり上能力=11.5ton×10.3m ●最大ブーム長さ=38.71m(タワーブーム)+28.96m(ジブ) / 41.76m(タワーブーム)+25.91m(ジブ)

クレーン能力はクラス最大。

●クローラークレーンでは最大つり上能力55ton×3.7m/各ブーム長さでのつり上能力もクラス最大です。より大きな作業が余裕をもってこなせます。

●タワークレーンの最大つり上能力は38.71mタワー+16.76mジブで11ton×10m、41.76mタワー+19.81mジブで8.2ton×13mと抜群。ひとクラス上の実力を備えました。

クラス最大のラインプルを確保。

パワーとスピードを両立させたスーパーウインチの装備で、主巻、補巻はいずれも同一能力の、しかもクラス最大のラインプルが得られます。バケット作業やくい打ち作業にもズバ抜けた威力を発揮します。

クラス最高の巻上速度を実現。

主巻、補巻の最大ロープ速度は90m/min(ドラム1層目)/高出力エンジンと、クローラークレーンで初めての可変容量モータの採用により、クラス最高の巻上速度を実現しました。高所作業や水切り作業などのスピードアップがはかれます。

4段変速の可能な

超ワイドレンジの巻上速度制御。

●スイッチ操作によるクレーンモード(High)とバケットモード(low)の切替えと、レバーストロークの位置による2速切替えとの組合せで、4段階の巻上速度が選べます。多様な作業に効率よく対応できる、超ワイドな速度制御範囲を備えました。

●クレーンモードでは、巻上モータが自動可変容量型となり、軽負荷時には高速、重負荷時には大トルクと、荷重に応じたスピードとパワーが得られますから、クレーン作業が能率よく行えます。バケットモードにすれば、巻上モータが固定容量型に切り替わり、主巻・補巻ドラムの同期運転ができますから、負荷変動の激しいバケット作業も安定したスピードでラクにこなせます。



活動領域を大きく広げる  
完全独立ウインチ。

- 主巻、補巻ウインチの駆動方式は2軸2ドラム2モータ式。それぞれのドラムが独立した油圧モータで駆動されますから、独立速度制御や同時正逆転運転も行えます。使い勝手がよく、多様な用途に活用できます。(ブーム巻上も完全独立駆動)
- 完全独立駆動のサードウインチ(オプション)の装備が可能ですから、主巻・補巻と同時操作もOK。くい打ち作業が容易に行えます。

バケットワークを考慮した

同一仕様の広幅ウインチドラム。

- 主巻、補巻ウインチは同一寸法、同一性能のドラムを装備していますから、同期運転が可能。バケット作業、基礎土木作業などが有利にすすめます。
- 大径・広幅ドラムのため、ロープ巻取容量がきわめて大きく、地下揚程を要する作業やテラ設置作業にも余裕十分です。



放熱効果の高い大容量の  
ウインチブレーキ。

クラス最大の大容量ブレーキと放熱フィン付きブレーキドラム、さらにエンジンファンを利用した強制循環冷却方式を採用。バケット作業でのひんぱんなブレーキ使用や重量物作業にも余裕をもって対応できます。

あらゆる複合操作に対応できる

全馬力制御油圧システム。

エンジン出力をつねに最大限に利用できる、可変容量ポンプによる全馬力制御油圧システムを採用していますから、あらゆる組合せの複合操作も、力強く確実にこなせます。多様な状況に応じた作業が効率よくこなせます。

バケット作業効率を高める

すぐれた旋回能力。

高性能プランジャポンプを用いた旋回油圧システムの採用により、クラス最高の旋回速度を実現。さらに旋回力、加速性能も一段と向上させました。このため、高負荷時にもスピーディな滑らかな旋回が可能。クレーン作業はもとより、バケット作業の能率アップがはかれます。



●写真の本機はSB型仕様で、過負荷外部表示灯、油圧タグライン、スピーカはオプション品です。



走破性向上を果たす

シューインタイプの走行装置。

油圧モータ、減速機をカバー付きでシュー幅内に収納。不整地での移動で走行駆動装置を傷める心配がなく、よりスムーズに走行できます。

狭い現場での小移動もOK。

伸縮式のクローラ。

アックスルに装備した油圧シリンダで、クローラ幅の伸縮が容易に行えます。操作は運転席からOK。輸送時はもちろん、現場内での狭い場所の走行や構内輸送時に役立ちます。

強力な走行けん引力を確保。

走行モータは低速高トルク、高速低トルクの2速切替式。足場の状態に応じたパワーとスピードが選べます。とくに低速では、強力なけん引力、ステアリング力が得られますから、不整地もラクに走破できます。

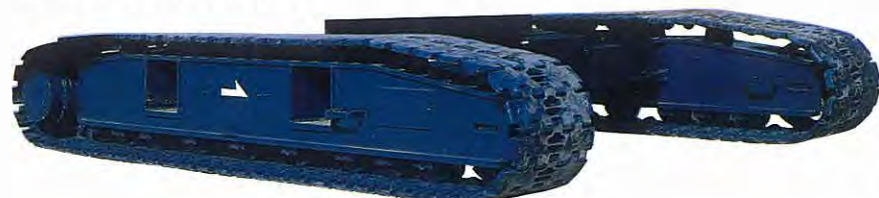

76dB(A)/7m

(標準仕様)

市街地作業も安心な低騒音型。エンジン2,000rpm無負荷時の騒音レベルは、機体から30m離れた地点で64dB(A)と静か。市街地や住宅隣接地での作業が、安心してすすめられます。



## 輸送、分解・組立がいつでも容易な SB型仕様。

3分割基本ブーム・3分割カウンタウエイトを採用して、輸送性の大幅向上をはかった経済性の高いSB型仕様も用意しました。

●SB-30は9.14m(15'+15')基本ブームとNo.1カウンタウエイト(10.8ton)付きで、45tonブリクレーンとして使用できます。

●SB-40は、SB-30に3.05m(10')中間ブームとNo.2、No.3カウンタウエイト(いずれも2.9ton)を追加するだけ。55tonブリ標準型クレーンと同等の能力を発揮します。カウンタウエイトの取付けは2.9tonブリトラック搭載型クレーンで、中間ブーム組立も自力でOKです。

### ■SB型(3分割基本ブーム+3分割カウンタウエイト)仕様

#### SB-30

- 9.14m(15'+15')基本ブーム+10.8tonカウンタウエイト
- 最大つり上能力=45ton×3.7m
- 最大主ブーム長さは48.77m

#### SB-40

- 12.19m(15'+10'+15')基本ブーム+16.6(10.8+2.9+2.9)tonカウンタウエイト
- 最大つり上能力=55.5ton×3.7m
- 最大主ブーム長さは51.82m
- ジブ付最大ブーム長さは42.67m+15.24m(主ブーム) (ジブ)



●写真の本機はSB型仕様です。

## 制御性、操作性を徹底追求。 快適な乗り心地も確保した。



### 軽いタッチでエンジン制御ができる 電気式スロットル。

エンジンスロットル制御には、KOBELCO大型クレーンで高い評価を得ている電気式スロットルを、クラスで初めて採用。操作は軽快容易で、レスポンスも良好。つねに安定した確実な制御が行えます。グリップの回転量が少なく、長時間作業しても手首が疲れません。

●乗用車感覚で操作できるフットアクセル(オプション)も用意しています。



### 誤操作による大事を防ぐ安全配慮。 フリーフォールインタロック。

主巻、補巻のブレーキ選択スイッチを中立フリーに入れても、ブレーキペダルを踏み込まないとフリーフォールに切り替わらない、万一に備えるセーフティ機能です。操作ミスによるつり荷落下の心配をなくし、作業の安全を守ります。

軽快でフィーリングの良いフットブレーキ。フットブレーキの操作機構には、独特の圧力補償付きダイレクトアクティング・コントロール方式を採用。ペダルの踏み加減で低油圧による滑らかなブレーキ制御が可能です。レスポンス良好でブレーキインテッチングも容易にこなせます。ライニングが摩耗した場合やフェイル時には高油圧が働き、ブレーキ力を補償します。

### 操作の軽快な

#### 油圧パイロット式リモコン。

主巻、補巻、ブーム巻上、走行操作には、油圧パイロット式リモコンコントロールを採用しました。軽いタッチで、レバーストロークに応じた正確な操作が行えます。

### 微妙なインテッチング操作も意のまま！ 超微速制御装置。

サイドコンソールに備えた速度制御スイッチを操作すれば、主巻、補巻はもちろんブーム巻上、走行、サード(オプション)も超微速運転が可能。ボルト合せ、機器据付け、テトラ設置やくい打ちの位置決めなど、ミリ単位の作業も容易にこなせます。

### 滑らかな旋回を約束する ダイレクトコントロール。

旋回操作は、オペレータの意志に即応するフィーリングの良いダイレクトコントロール方式で、インテッチングも容易。軽いレバーさばきで滑らかな旋回を行えます。また、レバー中立での流し運転や、逆レバー操作によるソフトな停止も可能です。

### 人とマシンとの一体感を生む

#### 自然体ポジションのセミショートレバー。

人間重視の思想を確かなカタチとして具現化した、新開発のセミショートレバーです。自然な姿勢で自然にすっと手の出る位置に、レバーボールを配置。操作力はわずか1.8~2.5kgと軽く、動きもきわめて滑らかです。ブレーキペダルの位置や角度・操作力も、人間工学に基づいて設定しているので、長時間運転しても疲れません。

### ウインチ操作の容易な

#### 1ドラム1レバーコントロール。

主巻、補巻、サード(オプション)の操作は、各レバー1本で巻上、巻下、中立ブレーキまたは中立フリーが可能。しかも主巻、補巻はレバーのストロークポジションで1速↔2速の切替えがスムーズに行えます。



●写真の本機はSB型仕様で、過負荷外部表示灯、油圧クグライン、スピーカはオプション品です。



### パノラミックな視界を確保した ニューデザインキャブ。

●ガラスエリアを大きくした9面ウインドの装備に加え、フロントウインドと天窓とのコーナ部のフレームを、可能な限りスリムに仕上げるなど、視界を大きく広げました。

●新設計のレバー配置により、オペレータ正面から、レバーレグやスタンドをなくし、クリアな下方視界を実現。乗る人に安心感とゆとりをもたらします。



### スムーズ開閉のドアウインド。

ドアウインドはレギュレータハンドルで、上下にスムーズにスライドできます。レフトウインドも左右に開閉OK。ドアを閉めたままでも通気十分です。爽やかな気分で乗っていただけます。

### 気密性を高めたキャブシーリング。

キャブとフロアプレートの間を防水ラバーでシールするほか、スライドドアも完全シール。雨水の浸入を防ぎ、静粛性を高めます。

### 快適フルリクライニングシート。

座り心地の良いサスペンション付きハイバック型フルリクライニングシートを装備しました。前後・上下にも調節可能ですから、どんな体格の人でも、最適なオペレーティングポジションが選べます。



### 静かな室内。

キャブを完全独立型とし、さらにラバークッションでマウント。騒音の侵入や振動の伝ばを遮断して、静かな室内を実現しています。

### 足元吹き出し式の温水ヒーター。

スペースを有効に利用した、シート台座兼用の巧みな設計配置です。足元から暖めてくれるので、暖房効果も満点です。エアコン(オプション)の取付けも簡単にできます。

### 落ち着いたインテリアカラー。

ドアトリムはソフトタッチのビニールレザー張り。インテリアカラーは軽快なブラウンとベージュでコーディネート。圧迫感のない、落ち着いた室内環境をつくり上げています。

## きわだつ経済性。省エネ・耐久設計。



### ロープ寿命を延長。

主巻、補巻ドラムはリーパス溝付き大径広幅ドラム。乱巻が防げるうえに、一般バケット作業なら1層巻で使用できるので、ワイヤロープの傷みが少なく、寿命を長く保ちます。また、過負荷防止装置の負荷検出方式は、ブーム起伏リンク式。ロープ摩耗の心配をなくしています。

### エンジンパワーをムダなく利用する

#### 全馬力制御方式。

可変容量ポンプの特性を最大限に発揮させる、効率の高い制御方式です。個々のポンプに負荷に応じたエンジン出力を配分し、つねにエンジン出力を100%活用。パワーをムダなく有効に利用することができます。



### パワー&エコノミを高次元で両立！

#### 直噴エンジン+省エネ油圧システム。

燃焼効率の良い直噴エンジンと、可変容量ポンプを用いた、パワーロスの少ない油圧システムとのベストマッチングにより、大きな作業量を確保しながら、燃費低減を達成しています。

### ハイレベルの耐久信頼性を誇る

#### 強じんな足回り。

クローラシューには接地面積がワイドで、しかも厚みやラグ(突起部)の大きな、定評ある高強度シューを採用。さらにロワフレームとクローラフレームは、大きな断面形状を持つ剛性の高い構造にするなど、重厚かつ強じんな足回りを実現。ハイレベルの確かな耐久性と信頼性を確保しています。

# CRANE

## 最先端の安全装備。

20種類を超える安全装置を完備。ブーム巻上の自動ドラムロック装置をはじめ、過負荷・ブーム過巻・フック過巻の各自動停止装置、ブレーキフェイルセーフ装置、新採用のフリーフォールインタロック…など、実に20種類を超える安全装置を標準装備。さらに広角ビジョンのキャブ、セミショートのレバー、快適な居住性…など、より確かな安全のために、人間の心理領域まで追求しています。

掛け忘れの心配のない乗降遮断式レバーロック。クラスで初めて採用した乗降遮断式レバーロック。ドア側に設けたロックレバーを後方に倒すと、主巻、補巻、サード(オプション)、ブーム起伏、旋回、走行の作動がロックされます。作動をロックしなければキャブから降りにくいので、掛け忘れが防げます。

予防安全の願いを形にしたチェック&セーフティモニター。右レバースタンド前部パネルに、計器種と8項目のチェック&セーフティモニターを集中配置。わずかに視線を走らすだけで、機械の状態が確実にキャッチできます。異常時には、ランプとブザーで警告するので安心です。作業点検もラクに行えます。



▲乗降遮断式レバーロック



▲周囲安全も配慮した旋回フラッシュ&リアライト。



▲ドラムミラーでドラムの巻取状態もひと目で。

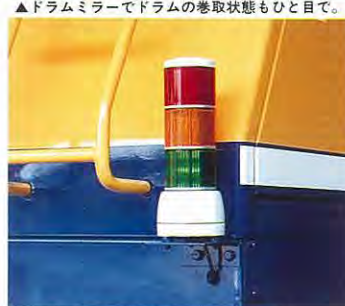

▲点滅式過負荷外部表示灯(オプション)。

## サービス性も万全配慮。

随所にメンテナンスフリーを実現。ブーム巻上、旋回、走行の各ブレーキには、油圧モータ内蔵の湿式ディスクブレーキを、足回り各部にはフローティングシールを、シーブ類にはグリス封入式の無給油ベアリングを採用するなど、随所にメンテナンスフリーを実現。給脂個所を大幅に減少させて、サービス性の向上をはかりました。

整備の容易なフルオープンドア。ガードは全面ドアのフルオープンタイプ。各ドアはワンタッチで開閉OK。内部スペースも驚くほどのゆとりがあります。保守・整備がたいへんしやすくなりました。

エンジンルームも5ドア付き。エンジンルームには、左右、前後、上面にサービスドアを設置。パワープラント回りの保守・整備が容易に行えるよう配慮しています。



人間中心の先進技術がここにも。スペースシャスなドラムメンテールーム。右ガード内に設けたドラムメンテールームにご注目ください。ルーム壁面にブレーキリムを配置し、奥行のある広びろとしたサービススペースを確保。クラッチ、ブレーキヘラクに近づけるので、点検や調整、整備がよりいっそう安全・容易に行えます。メンテ性を追求したハイレベルな設計です。

燃料給油も手軽で迅速。大容量の電動式燃料給油ポンプを備えていますから、スイッチをワンタッチするだけで、燃料補給が迅速に行えます。



ビッグなラゲジスペース。右ガード前部を利用して、ラゲジスペースを設けました。ワイドな幅と奥行。深さも十分。余裕のある収納スペースです。ドアは大きな角度で開くので、工具類の出し入れも容易です。

## クレーン

### ■作動範囲図

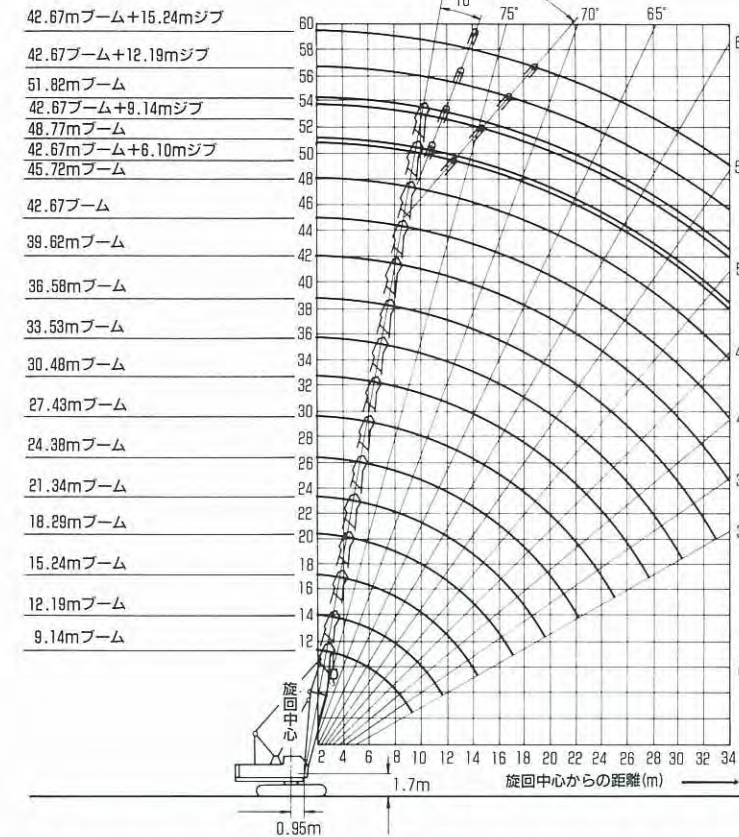

●標準型およびSB-40のブーム長さは12.69m(40')~51.82m(170')および6.10m(20')~15.24m(50')ジブで、9.14m(30')ブームの設定はありません。  
●SB-30のブーム長さは9.14m(30')~48.77m(160')で51.82m(170')およびジブの設定はありません。

### ■全体図(単位:mm)

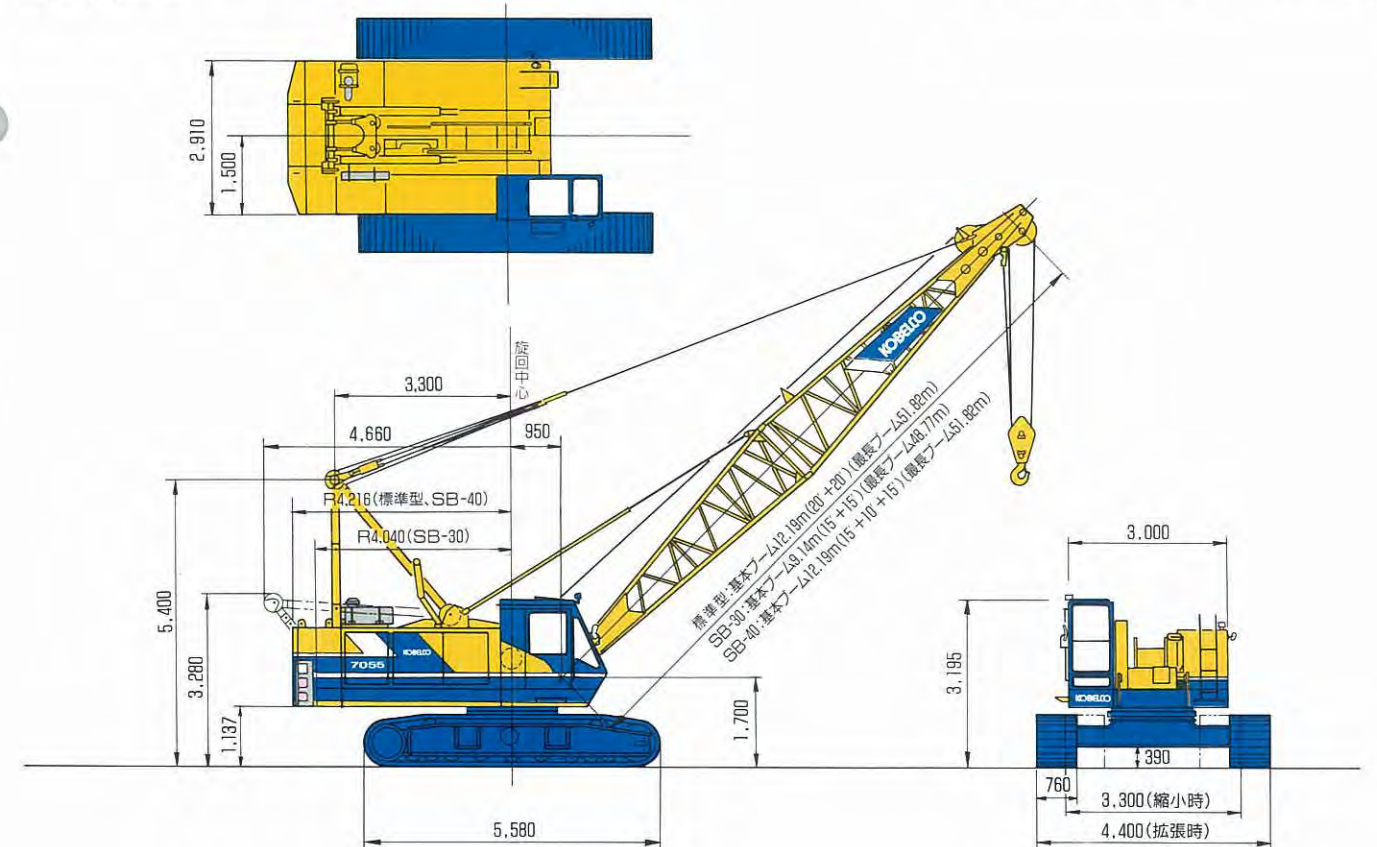

(注)ブームあるいはジブ角度が75°以下の場合の値です。

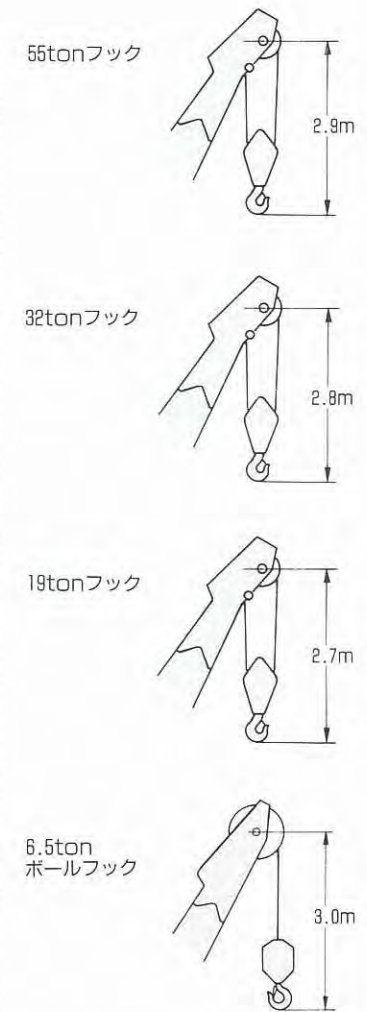

●写真の本機はSB型仕様です。





## SB型仕様

### ■SB-30定格総荷重(ton)

10.8tonカウンタウエイト装着/クローラ拡張・全周

| ブーム長さ<br>m(ft.) | 9.14<br>(30) | 12.19<br>(40) | 15.24<br>(50) | 18.29<br>(60) | 21.34<br>(70) | 24.38<br>(80) | 27.43<br>(90) | 30.48<br>(100) | 33.53<br>(110) | 36.58<br>(120) | 39.62<br>(130) | 42.67<br>(140) | 45.72<br>(150) | 48.77<br>(160) |
|-----------------|--------------|---------------|---------------|---------------|---------------|---------------|---------------|----------------|----------------|----------------|----------------|----------------|----------------|----------------|
| 作業半径 m          |              |               |               |               |               |               |               |                |                |                |                |                |                |                |
| 3.7             | 45.0         | 45.0          |               |               |               |               |               |                |                |                |                |                |                |                |
| 4               | 41.5         | 41.0          | 40.5          |               |               |               |               |                |                |                |                |                |                |                |
| 4.5             | 34.5         | 34.5          | 34.4          | 34.4          |               |               |               |                |                |                |                |                |                |                |
| 5               | 28.9         | 28.8          | 28.8          | 28.8          | 28.7          |               |               |                |                |                |                |                |                |                |
| 5.5             | 24.9         | 24.8          | 24.7          | 24.7          | 24.6          | 24.6          |               |                |                |                |                |                |                |                |
| 6               | 21.8         | 21.6          | 21.6          | 21.6          | 21.5          | 21.5          | 21.4          |                |                |                |                |                |                |                |
| 7               | 17.4         | 17.2          | 17.2          | 17.1          | 17.1          | 17.0          | 16.9          | 16.9           | 16.6           |                |                |                |                |                |
| 8               | 14.4         | 14.3          | 14.2          | 14.1          | 14.1          | 14.0          | 13.9          | 13.9           | 13.8           | 13.7           |                |                |                |                |
| 9               | 12.3         | 12.1          | 12.0          | 12.0          | 11.9          | 11.9          | 11.8          | 11.7           | 11.6           | 11.6           | 11.4           | 9.2m/11.1      |                |                |
| 10              |              | 10.5          | 10.4          | 10.4          | 10.3          | 10.2          | 10.1          | 10.1           | 10.0           | 9.9            | 9.8            | 9.7            | 9.6            |                |
| 12              |              | 11.8m/8.8     | 8.1           | 8.1           | 8.0           | 7.9           | 7.8           | 7.8            | 7.7            | 7.6            | 7.5            | 7.4            | 7.3            |                |
| 14              |              |               | 6.6           | 6.5           | 6.4           | 6.4           | 6.3           | 6.2            | 6.1            | 6.0            | 5.9            | 5.8            | 5.7            |                |
| 16              |              |               | 14.3m/8.4     | 5.5           | 5.3           | 5.3           | 5.2           | 5.1            | 5.0            | 4.9            | 4.8            | 4.7            | 4.6            |                |
| 18              |              |               |               | 16.9m/5.1     | 4.5           | 4.4           | 4.3           | 4.3            | 4.2            | 4.1            | 3.9            | 3.8            | 3.7            |                |
| 20              |              |               |               |               | 3.9           | 3.8           | 3.7           | 3.6            | 3.5            | 3.4            | 3.3            | 3.2            | 3.1            |                |
| 22              |              |               |               |               |               | 3.3           | 3.2           | 3.1            | 3.0            | 2.9            | 2.8            | 2.7            | 2.6            | 2.6            |
| 24              |              |               |               |               |               | 22.2m/3.2     | 2.8           | 2.7            | 2.6            | 2.5            | 2.3            | 2.3            | 2.2            | 2.1            |
| 26              |              |               |               |               |               |               | 24.8m/2.8     | 2.3            | 2.2            | 2.1            | 2.0            | 1.9            | 1.8            | 1.7            |
| 28              |              |               |               |               |               |               |               | 27.5/2.1       | 1.9            | 1.8            | 1.6            | 1.6            | 1.4            | 1.3            |
| 30              |              |               |               |               |               |               |               |                | 1.7            | 1.5            | 1.3            | 1.3            | 1.1            | 1.0            |
| 32              |              |               |               |               |               |               |               |                |                | 1.3            | 1.1            | 1.0            |                |                |

(注)

- 作業半径とは、クレーンの旋回中心よりつり上げ荷重の重心までの水平距離をいいます。
- 定格総荷重は、水平堅土における転倒荷重の78%以内で、フックブロック、玉掛け用ワイヤロープ、その他巻上附属品の重量を含んだ値です。
- 定格総荷重をつり上げる場合でも、風の影響、地盤の状態、作業速度その他安全作業に有害な状況がある時は、オペレータは荷重の軽減、作業速度を遅くするなど、状況に応じた判断をする責任があります。
- 表中の空欄の箇所では作業を行なうことはできません。
- すべてのブームの長さの中間ブーム構成及び中間支持ロープ取付要領は、取扱説明書の指示を厳守してください。
- クレーン作業時には、必ずクローラを規定位置まで張出してください。
- クレーン作業時には、必ずガントリを最高位置まで立ててください。

- 主ブームで実際につり上げ得る荷重は、定格総荷重から(主フック+玉掛け用ワイヤロープ等のつり具)の重量を差し引いた値になります。
- 主ブームに補助シーブを取り付けたままで主フックを使用する場合の定格総荷重は、上表の主ブーム定格総荷重から、0.3tonを差し引いてください。実際につり上げ得る荷重は定格総荷重から更に(主フック+ジブブロック+玉掛け用ワイヤロープ等のつり具)の重量を差し引いた値になります。
- 補助シーブの定格総荷重は、主ブームと同じ作業半径における定格総荷重から0.3tonを差し引いた値ですが、補助シーブの最大定格総荷重6.5tonを超えてはなりません。
- 補助シーブを装着できる主ブーム長さは、9.14m(30')~45.72m(150')です。
- ブームの自立は、原則としてクローラ前方で行なってください。48.77mブームの自立および降下の際は必ずクローラ前端に敷板(ブロック)を使用してください。

### ■ブーム構成

| ブーム長さm(ft.)         | 9.14<br>(30) | 12.19<br>(40) | 15.24<br>(50) | 18.29<br>(60) | 21.34<br>(70) | 24.38<br>(80) | 27.43<br>(90) | 30.48<br>(100) | 33.53<br>(110) | 36.58<br>(120) | 39.62<br>(130) |
|---------------------|--------------|---------------|---------------|---------------|---------------|---------------|---------------|----------------|----------------|----------------|----------------|
| 下部ブーム4.57m(15')     | 1            | 1             | 1             | 1             | 1             | 1             | 1             | 1              | 1              | 1              | 1              |
| 上部ブーム4.57m(15')     | 1            | 1             | 1             | 1             | 1             | 1             | 1             | 1              | 1              | 1              | 1              |
| クレーン中間ブーム3.05m(10') |              | 1             | 2             | 1             | 2             | 1             | 2             | 1              | 2              | 1              | 2              |
| クレーン中間ブーム6.10m(20') |              |               | 1             | 1             | 2             | 1             | 2             | 3              | 2              | 3              | 4              |
| クレーン中間ブーム9.14m(30') |              |               |               | 1             | 1             | 2             | 2             | 2              | 3              | 3              | 4              |
| 中間ケーブルローラ数          |              | 1             | 1             | 1             | 2             | 1             | 2             | 2              | 3              | 3              | 4              |
| 補助シーブ取付可能長さ         | SB30         | ←             |               |               |               |               |               |                |                |                |                |
|                     | SB40         | ←             |               |               |               |               |               |                |                |                |                |
| ジブ取付可能長さ(SB40のみ)    |              | ←             |               |               |               |               |               |                |                |                |                |
| センターヒッチ必要           |              | ←             |               |               |               |               |               |                |                |                |                |

| ブーム長さm(ft.)         | 42.67<br>(140) | 45.72<br>(150) | 48.77<br>(160) | 51.82<br>(170) |
|---------------------|----------------|----------------|----------------|----------------|
| 下部ブーム4.57m(15')     | 1              | 1              | 1              | 1              |
| 上部ブーム4.57m(15')     | 1              | 1              | 1              | 1              |
| クレーン中間ブーム3.05m(10') | 1              | 2              | 1              | 2              |
| クレーン中間ブーム6.10m(20') | 1              | 2              | 3              | 2              |
| クレーン中間ブーム9.14m(30') | 3              | 2              | 3              | 3              |
| 中間ケーブルローラ数          | 4              | 4              | 5              | 5              |
| 補助シーブ取付可能長さ         | SB30           | →              |                |                |
|                     | SB40           | →              |                |                |
| ジブ取付可能長さ(SB40のみ)    |                | →              |                |                |
| センターヒッチ必要           |                | →              |                |                |

- SB30のブーム長さは9.14m(30')~48.77m(160')です。
- SB40のブーム長さは12.19m(40')~51.82m(170')です。

### ■主な仕様

| 項目                   | 仕様                 | SB型                       |                       | 標準型                   | タワークレーン                 |
|----------------------|--------------------|---------------------------|-----------------------|-----------------------|-------------------------|
|                      |                    | SB-30                     | SB-40                 |                       |                         |
| <b>●作業性能</b>         |                    |                           |                       |                       |                         |
| 最大つり能力               | ton×m              | 45×3.7                    | 55×3.7                | 55×3.7                | 11.5×10.3               |
| 基本ブーム長さ              | m                  | 9.14(15'+15')             | 12.19(15'+15')        | 12.19                 | 20.42+16.76             |
| 最大ブーム長さ              | 主ブームのみ             | 48.77                     | 51.82                 | 51.82                 | —                       |
|                      | 主ブーム+ジブ            | —                         | 42.67+15.24           | 42.67+15.24           | 38.71+28.96、41.76+25.91 |
| ロープ速度                | 主巻上(巻上)*           | m/min                     | 90/60/45/30           | 90/60/45/30           | 90/60/45/30             |
|                      | 主巻下(巻下)            | m/min                     | 90/60/45/30           | 90/60/45/30           | 90/60/45/30             |
|                      | 補巻上(ジブ巻上)*         | m/min                     | 90/60/45/30           | 90/60/45/30           | 90/60/45/30             |
|                      | 補巻下(ジブ巻下)          | m/min                     | 90/60/45/30           | 90/60/45/30           | 90/60/45/30             |
| ブーム巻上(タワー巻上)*        | m/min              | 50                        | 50                    | 50                    | 50                      |
|                      | ブーム巻下(タワー巻下)       | m/min                     | 50                    | 50                    | 50                      |
| 旋回速度                 | rpm                | 3.7                       | 3.7                   | 3.7                   | 3.7                     |
| 走行速度*                | km/h               | 1.6/1.1                   | 1.6/1.1               | 1.6/1.1               | 1.6/1.1                 |
| 登坂能力                 | %(度)               | 40(21.8)                  | 40(21.8)              | 40(21.8)              | —                       |
| 作業時重量(約)             | ton                | 45.8(基本ブーム、55tonフック付)     | 51.9(基本ブーム、55tonフック付) | 50.7(基本ブーム、55tonフック付) | 54.1(基本ブーム、55tonフック付)   |
| 接地圧                  | kg/cm <sup>2</sup> | 0.59(基本ブーム、55tonフック付)     | 0.67(基本ブーム、55tonフック付) | 0.66(基本ブーム、55tonフック付) | 0.71(基本ブーム、55tonフック付)   |
| <b>●ワイヤロープ</b>       |                    |                           |                       |                       |                         |
| 主巻上(巻上)              | mmφ                | 22                        | 22                    | 22                    | 22                      |
| 補巻上(ジブ巻上)            | mmφ                | 22                        | 22                    | 22                    | 22                      |
| ブーム巻上(タワー巻上)         | mmφ                | 16                        | 16                    | 16                    | 16                      |
| ブームガイドライン(タワーガイドライン) | mmφ                | 30                        | 30                    | 30                    | 30                      |
| ジブガイドライン(ジブガイドライン)   | mmφ                | —                         | 20                    | 20                    | 28(タワー側)・28(ジブ側)        |
| <b>●エンジン</b>         |                    |                           |                       |                       |                         |
| 型式                   |                    | 三菱6D22C                   |                       |                       |                         |
| 種類                   |                    | 水冷4サイクル・直列6気筒・直接噴射式・ディーゼル |                       |                       |                         |
| 定格出力                 | PS/rpm             | 180/2,000                 |                       |                       |                         |
| 燃料タンク容量              | ℓ                  | 280                       |                       |                       |                         |
| <b>●油圧装置</b>         |                    |                           |                       |                       |                         |
| 油圧ポンプ                | 巻上・ブーム巻上・走行用       | 2速可変プランジャポンプ              |                       |                       |                         |
|                      | 旋回用                | プランジャポンプ                  |                       |                       |                         |
| 油圧モータ                | コントロール・サービスブレーキ用   | 2速ギヤポンプ                   |                       |                       |                         |
|                      | 巻上用(主、補)           | 可変プランジャモータ(2個)(可変/固定切替可)  |                       |                       |                         |
| 油圧モータ                | ブーム巻上用             | プランジャモータ(1個)              |                       |                       |                         |
|                      | 旋回用                | プランジャモータ(1個)              |                       |                       |                         |
|                      | 走行用(右、左)           | 2速プランジャモータ(2個)            |                       |                       |                         |

(注) ① \*印の作業速度は負荷により変動します。②ロープ速度はいずれもドラム1層目の値です。

### ■主な標準仕様・オプション一覧

| 品目                       | タイプ                             | SB型 | 標準型 | タワークレーン        | タワークレーン        |
|--------------------------|---------------------------------|-----|-----|----------------|----------------|
| <b>●ブーム</b>              |                                 |     |     |                |                |
| 共用                       | 下部ブーム6.10m(20')                 |     | ○   | (タワー基本Att.に含む) | (タワー基本Att.に含む) |
|                          | 上部ブーム6.10m(20')                 |     | ○   |                |                |
|                          | 基本ブーム9.14m(15'+15')             |     | ○   |                |                |
|                          | クレーン中間ブーム3.05m(10')             | △   | 1   | △              | 1              |
|                          | クレーン中間ブーム6.10m(20')             | △   | 2   | △              | 3              |
|                          | クレーン中間ブーム9.14m(30')             | △   | 3   | △              | 2              |
|                          | クレーン基本ジブ6.10m(10'+10')          | △   |     | △              |                |
|                          | クレーン中間ジブ3.05m(10')              | △   | 1   | △              | 1              |
|                          | クレーン中間ジブ6.10m(20')              | △   | 1   | △              | 1              |
|                          | クレーン補助シーブ                       | △   |     | △              |                |
| タワー用                     | 基本Att.(20.42m(67')+16.76m(55')) |     |     | △              | ○              |
| ●フック                     | 55tonフック                        | ○   | ○   | ○              |                |
|                          | 32tonフック(自重0.5ton)              | △   | △   |                |                |
|                          | 32tonフック(自重0.7ton)              |     |     | △              | △              |
|                          | 18tonフック                        | △   | △   | △              | △              |
| ●カウンタウエイト                | 10.8tonカウンタウエイト                 | ○   | ○   | ○              | ○              |
| 4.9tonカウンタウエイト           |                                 |     | ○   | ○              | ○              |
| 2.9tonカウンタウエイト(2個)       |                                 |     |     | ○              | ○              |
| 2ton追加カウンタウエイト(最長タワー自立用) |                                 |     |     | △              | △              |

- 印は標準仕様、△印はオプションを示します。
- ◎中間ブーム、中間ジブの数字は、各最長時の必要本数を示します。

### 【標準装備品】

- フロントアタッチメント
- 下部ブーム安全ステップ
- 本体
- 温水ヒーター●AMラジオ●灰皿●シガレットライター●フロアマット●サンバイザー●ワイパ(前窓、天窓)●前照灯(2)●後照灯(2)●ルームライト(運転室、機械室)●サイドミラー(左右)●ドラムミラー●運転室サイドデッキ●ハウス昇降ステップ●アンチスリップシート●電動式燃料ポンプ●給油機器●標準工具
- 安全装置
- 過負荷自動停止装置●フック過巻自動停止装置●ブーム過巻自動停止装置●ブームバックストップ●ドラムロック装置(主巻、補巻)(サードはサードドラムAss'y.に含まれる)●自動ドラムロック(ブーム巻上)●ドラムインターロック装置●旋回ブレーキロック●旋回ロックピン●サービスブレーキペダル安全ロック●中立フリー/ブレーキ切替ミタリタリスイッチ(ロック機構付)●中立フリー/ブレーキ切替表示灯(主巻、補巻)(サードドラムAss'y.に含まれる)●巻下操作レバーロック装置(バケット作業用)●誤操作防止走行レバーロック装置●チェック&セイフティモニター●重錘式角度計●ブレーキフェイルセーフ装置(主巻、補巻、ブーム巻上、走行)(サードはサードドラムAss'y.に含まれる)●エンジン停止時ブレーキ作動装置●油圧安全弁●中立時ネガブレーキ(サードはサードドラムAss'y.に含まれる)●旋回フロッパ(2)●旋回フサザ●フリーフォールインタロック●乗降遮断式レバーロック

### 【オプション品】

- サードドラムAss'y.●油圧タグライン●1ウェイコイル(拡張装置)●サイドウォーク●旋回ボイスアラーム●過負荷外部表示灯●黄色回転灯●エアコン●燃焼式ヒーター●暴風機●寒冷地用バッテリー●消火器●タコメータ●フットアクセル●中間ブーム安全ステップ●クラムセルAtt.●リフマクAtt.●懸垂式リーダ用品●タワー用風速計●航空障害灯



# CLAMSHELL

## クラムセル

| ブーム長さ     | A     | 12.19m |      |      |      | 15.24m |      |      |      | 18.29m        |      |      |      |      |
|-----------|-------|--------|------|------|------|--------|------|------|------|---------------|------|------|------|------|
|           |       | 35°    | 45°  | 55°  | 65°  | 35°    | 45°  | 55°  | 65°  | 35°           | 45°  | 55°  | 65°  |      |
| ブーム角度     | θ     |        |      |      |      |        |      |      |      |               |      |      |      |      |
| 作業半径      | R     | 11.3   | 10.0 | 8.4  | 6.6  | 13.8   | 12.2 | 10.1 | 7.9  | 16.0<br>(37°) | 14.3 | 11.9 | 9.2  |      |
| 開口地上高さ    | H     | 0.8    | 2.7  | 4.3  | 5.7  | 6.8    | 4.4  | 6.5  | 8.2  | 9.5           | 6.2  | 8.6  | 10.7 | 12.3 |
|           |       | 1.0    | 2.7  | 4.3  | 5.7  | 6.8    | 4.4  | 6.5  | 8.2  | 9.5           | 6.2  | 8.6  | 10.7 | 12.3 |
|           |       | 1.2    | 2.3  | 3.9  | 5.3  | 6.4    | 4.0  | 6.1  | 7.8  | 9.1           | 5.8  | 8.2  | 10.3 | 11.9 |
|           |       | 1.6    | 2.4  | 4.0  | 5.4  | 6.5    | 4.1  | 6.2  | 7.9  | 9.2           | 5.9  | 8.3  | 10.4 | 12.0 |
| ブームポイント高さ | h     | 8.5    | 10.2 | 11.5 | 12.6 | 10.2   | 12.3 | 14.0 | 15.4 | 12.5          | 14.5 | 16.5 | 18.2 |      |
| 定格総荷重     | (ton) | 5.5    |      |      |      |        |      |      |      |               |      |      |      |      |

| バケット高さ | バケット容量 | T    | 作業半径 |
|--------|--------|------|------|
| 0.8m   | 0.8m³  | 3.3m | 3.3m |
| 1.0m   | 1.0m³  | 3.3m | 3.3m |
| 1.2m   | 1.2m³  | 3.7m | 3.7m |
| 1.6m   | 1.6m³  | 3.6m | 3.6m |

- バケットの単体重量は3.1tonを超えてはなりません。
- 1.6mバケットは荷役用です。
- クラムセル専用機として使用される場合は、蝶線溝付き開閉、支持ドラム(オプション)を推奨します。

■クラムセル作動範囲図

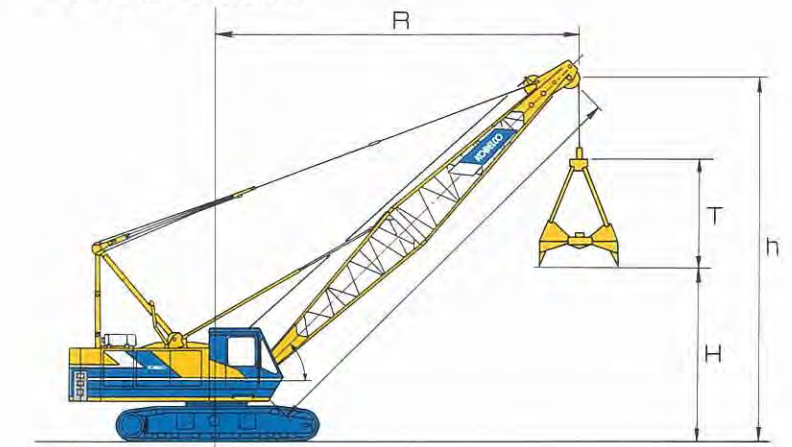

## ■SB-40定格総荷重 (ton)

16.6(10.8+2.9+2.9)tonカウンタウエイト装着/クローラ拡張・全周

| ブーム長さ<br>m(ft.) | 12.19<br>(40) | 15.24<br>(50) | 18.29<br>(60) | 21.34<br>(70) | 24.38<br>(80) | 27.43<br>(90) | 30.48<br>(100) | 33.53<br>(110) | 36.58<br>(120) | 39.62<br>(130) | 42.67<br>(140) | 45.72<br>(150) | 48.77<br>(160) | 51.82<br>(170) |
|-----------------|---------------|---------------|---------------|---------------|---------------|---------------|----------------|----------------|----------------|----------------|----------------|----------------|----------------|----------------|
| 3.7             | 55.0          |               |               |               |               |               |                |                |                |                |                |                |                |                |
| 4               | 50.7          | 50.6          |               |               |               |               |                |                |                |                |                |                |                |                |
| 4.5             | 43.4          | 43.4          | 43.3          |               |               |               |                |                |                |                |                |                |                |                |
| 5               | 36.5          | 36.4          | 36.2          | 36.2          |               |               |                |                |                |                |                |                |                |                |
| 5.5             | 31.5          | 31.3          | 31.2          | 31.1          | 31.0          |               |                |                |                |                |                |                |                |                |
| 6               | 27.6          | 27.4          | 27.3          | 27.2          | 27.1          | 26.9          |                |                |                |                |                |                |                |                |
| 7               | 22.1          | 21.9          | 21.8          | 21.7          | 21.5          | 21.5          | 21.4           | 21.3           |                |                |                |                |                |                |
| 8               | 18.4          | 18.2          | 18.1          | 17.9          | 17.8          | 17.8          | 17.7           | 17.7           | 17.6           | 17.5           |                |                |                |                |
| 9               | 15.7          | 15.5          | 15.4          | 15.3          | 15.1          | 15.1          | 15.1           | 15.0           | 14.9           | 14.8           | 14.7           |                |                |                |
| 10              | 13.7          | 13.5          | 13.4          | 13.2          | 13.1          | 13.1          | 13.1           | 13.0           | 12.9           | 12.8           | 12.6           |                |                |                |
| 12              | 11.3/11.6m    | 10.6          | 10.6          | 10.4          | 10.3          | 10.2          | 10.2           | 10.2           | 10.1           | 10.0           | 9.9            | 9.8            | 9.7            | 9.6            |
| 14              |               | 8.7           | 8.7           | 8.5           | 8.4           | 8.3           | 8.3            | 8.3            | 8.2            | 8.0            | 8.0            | 7.9            | 7.8            | 7.7            |
| 16              |               |               | 7.3           | 7.1           | 7.1           | 6.9           | 6.9            | 6.9            | 6.8            | 6.6            | 6.6            | 6.5            | 6.4            | 6.3            |
| 18              |               |               |               | 6.1           | 6.0           | 5.9           | 5.9            | 5.8            | 5.7            | 5.6            | 5.5            | 5.4            | 5.3            | 5.2            |
| 20              |               |               |               | 5.3           | 5.2           | 5.1           | 5.0            | 5.0            | 4.9            | 4.8            | 4.7            | 4.6            | 4.5            | 4.4            |
| 22              |               |               |               |               | 4.6           | 4.4           | 4.4            | 4.3            | 4.2            | 4.1            | 4.0            | 3.9            | 3.8            | 3.7            |
| 24              |               |               |               |               |               | 3.9           | 3.9            | 3.8            | 3.7            | 3.6            | 3.5            | 3.4            | 3.3            | 3.2            |
| 26              |               |               |               |               |               |               | 3.4            | 3.3            | 3.2            | 3.1            | 3.0            | 2.9            | 2.8            | 2.7            |
| 28              |               |               |               |               |               |               |                | 2.9            | 2.8            | 2.8            | 2.6            | 2.5            | 2.4            | 2.3            |
| 30              |               |               |               |               |               |               |                | 2.6            | 2.5            | 2.4            | 2.3            | 2.2            | 2.1            | 2.0            |
| 32              |               |               |               |               |               |               |                |                | 2.2            | 2.2            | 2.0            | 1.9            | 1.8            | 1.7            |
| 34              |               |               |               |               |               |               |                |                |                | 1.9            | 1.7            | 1.6            | 1.5            | 1.4            |

〈注〉

- 作業半径とは、クレーンの旋回中心よりつり上り荷の重心までの水平距離をいいます。
- 定格総荷重は、水平堅土上における転倒荷重の78%以内で、フックブロック、玉掛け用ワイヤロープ、その他巻上附属品の重量を含んだ値です。
- 定格総荷重をつり上げる場合でも、風の影響、地盤の状態、作業速度その他安全作業に有害な状況がある時は、オペレータは荷重の軽減、作業速度を遅くするなど、状況に応じた判断をする責任があります。
- 表中の空欄の箇所では作業を行なうことはできません。
- すべてのブームの長さの中間ブーム構成及び中間支持ロープ取付要領は、取扱説明書の指示を厳守してください。
- クレーン作業時には、必ずクローラを規定位置まで張出してください。
- クレーン作業時には、必ずガントリを最高位置まで立ててください。
- 主ブームで実際につり上げ得る荷重は、定格総荷重から(主フック+玉掛用ワイヤロープ等のつり具)の重量を差し引いた値になります。
- ジブで実際につり上げ得る荷重は、定格総荷重から(主フック+ジブフック+玉掛用ワイヤロープ等のつり具)の重量を差し引いた値になります。
- 主ブームにジブまたは補助ジブを取り付けたままで主フックを使用する場合の定格総荷重は、上表の主ブーム定格総荷重から、ジブの長さおよび補助ジブに応じた次の値を差し引いてください。

| ジブ長さ m(ft.) | 6.10(20) | 9.14(30) | 12.19(40) | 15.24(50) | 補助ジブ |
|-------------|----------|----------|-----------|-----------|------|
| 差し引く値 ton   | 0.9      | 1.1      | 1.3       | 1.5       | 0.3  |

実際につり上げ得る荷重は定格総荷重から更に(主フック+ジブブロック+玉掛用ワイヤロープ等のつり具)の重量を差し引いた値になります。

- ジブの定格総荷重は、主ブームを同じ作業半径における定格総荷重と同じ値です。ジブの最大定格総荷重は下表の値を超えてはなりません。

| ジブ長さ m(ft.) | 6.10(20) | 9.14(30) | 12.19(40) | 15.24(50) |
|-------------|----------|----------|-----------|-----------|
| ジブ取付角度      |          |          |           |           |
| 10°         | 6.5      | 6.5      | 6.0       | 5.2       |
| 30°         | 6.5      | 6.0      | 4.3       | 3.7       |

- 補助ジブの定格総荷重は、主ブームと同じ作業半径における定格総荷重から0.3tonを差し引いた値ですが、補助ジブの最大定格総荷重6.5tonを超えてはなりません。
- ジブまたは補助ジブ使用時の最大作業半径は、その時の主ブームの最大作業半径を超えてはいけません。
- ジブを装着できる主ブーム長さは、30.48m(100°)~42.67m(140°)です。
- 補助ジブを装着できる主ブーム長さは、12.19m(40°)~48.77m(160°)です。
- ブームの自立は、原則としてクローラ前方で行なってください。

## ■ワイヤロープ巻掛本数と定格総荷重の最大値およびブロックの重量

| フック容量           | 定格総荷重最大値 (ton) |      |      |      |      |      |      |      |      | フック重量   |
|-----------------|----------------|------|------|------|------|------|------|------|------|---------|
|                 | 1本掛            | 2本掛  | 3本掛  | 4本掛  | 5本掛  | 6本掛  | 7本掛  | 8本掛  | 9本掛  |         |
| 55ton           | 6.5            | 13.0 | 19.5 | 26.0 | 32.5 | 39.0 | 45.5 | 52.0 | 58.5 | 0.65ton |
| 32ton           | 6.5            | 13.0 | 19.5 | 26.0 | 32.0 |      |      |      |      | 0.50ton |
| 19ton           | 6.5            | 13.0 | 19.5 |      |      |      |      |      |      | 0.40ton |
| 6.5ton (ボールフック) | 6.5            |      |      |      |      |      |      |      |      | 0.16ton |

( )内の数値はSB-40の場合を示します。

## ■自立可能最大ブーム長さ m(ft.)

クローラ拡張時

|       | 主ブームのみ      | 主ブーム+補助ジブ   | 主ブーム+ジブ              |
|-------|-------------|-------------|----------------------|
| SB-30 | 48.77(160)* | 45.72(150)* | —                    |
| SB-40 | 51.82(170)  | 48.77(160)  | 42.67(140)+15.24(50) |

\*印の場合は必ずクローラ前端に敷板(ブロック)を使用してください。

## ■SB型、標準型の装着可能なアタッチメント

|       | 主ブーム | 補助ジブ | ジブ | タワー |
|-------|------|------|----|-----|
| SB-30 | ○    | ○    | ×  | ×   |
| SB-40 | ○    | ○    | ○  | ×   |
| 標準型   | ○    | ○    | ○  | ○   |

○印は装着可能、×印は装着不可能を示します。

## ■補助ジブ最大定格総荷重 (ton)

|       | 装着可能主ブーム長さ m(ft.)    | 最大定格総荷重 (ton) |
|-------|----------------------|---------------|
| SB-30 | 9.14(30)~45.72(150)  | 6.5           |
| SB-40 | 12.19(40)~48.77(160) | 6.5           |

# DRAGLINE

## ドラグライン

| A         | ブーム長さ(m)     | 12.19 |      |      | 15.24 |      |      | 18.29 |      |      |
|-----------|--------------|-------|------|------|-------|------|------|-------|------|------|
| F         | ブーム角度(°)     | 30    | 40   | 50   | 30    | 40   | 50   | 30    | 40   | 50   |
| D         | ダンピング半径(m)   | 11.9  | 10.7 | 9.2  | 14.5  | 13.0 | 11.2 | 17.2  | 15.4 | 13.1 |
| E         | 最大ダンピング高さ(m) | 5.1   | 6.8  | 8.3  | 6.6   | 8.8  | 10.7 | 8.1   | 10.8 | 13.0 |
| G         | 最大掘削半径(m)    | 16.8  | 15.3 | 13.3 | 20.2  | 18.3 | 15.7 | 23.6  | 21.3 | 18.2 |
| H         | 最大掘削深さ(m)    | 9.4   | 8.2  | 6.6  | 12.0  | 10.5 | 8.6  | 11.1  | 8.5  | 6.2  |
| 巻上荷重(ton) |              | 4.8   |      |      |       |      |      |       |      |      |

- (注) ①最大掘削半径Gは、掘削条件と運転技術によりかなり異なります。  
 ②最大掘削深さHは、掘削物の種類により異なります。  
 ③上記の巻上荷重は、バケット、掘削物、その他付属品の重量を含みます。  
 ④ドラグライン作業に使用できる最大ブーム長さは18.29m(60°)です。  
 ⑤ドラグライン作業時、カウンタウエイトは10.8tonのみ取付けてください。  
 ⑥使用できるドラグラインバケットの最大容量は次の通りです。  
 一般作業用バケット 1.5m³  
 軽作業用バケット 2.0m³  
 ⑦バケット単体の重量は2.0tonを超えてはなりません。  
 ⑧ドラグライン専用機として使用される場合は、蝶線溝付き掘削、巻上ドラム(オプション)を推奨します。

■ドラグライン作動範囲図

